

12 V

LED

Bluetooth

*Gebruiksaanwijzing
Gebrauchsanleitung
Operating instructions
Notice d'utilisation*

Aanhangerverlichtingsset ^(NL)

Draadloos en magnetisch

Rückleuchten-Set ^(D)

Kabellos und magnetisch

Trailer lights ^(GB)

Wireless and magnetic

Kit d'éclairage ^(F)

Sans fil et magnétique

Art.nr.: 330499V01



ProPlus



*Nederlands 2
Deutsch 4
English 6
Français 8*



INHOUD

- VEILIGHEIDSINSTRUCTIES
- IN DE VERPAKKING
- TECHNISCHE GEGEVENS
- INSTALLATIE EN GEBRUIK
- ONDERHOUD
- VERWIJDERING



VEILIGHEIDSINSTRUCTIES

- Lees voor gebruik de gebruiksaanwijzing door en bewaar deze voor toekomstig gebruik.
- Voeg de gebruiksaanwijzing toe wanneer u dit product aan derden uit handen geeft.
- Buiten bereik van kinderen houden.

IN DE VERPAKKING

- 1 zender met 13-polige ISO 11446 stekker
- 2 ontvangers met oplaadbare lithiumbatterij
- 1 USB Type-C oplaadkabel (Y-type)



TECHNISCHE GEGEVENS

Ingangsspanning:	DC 12 V
Bluetooth module versie:	5.0
Bluetooth werkfrequentie:	2,4 GHz
Batterijtype en aantal:	2 x Lithium 21700 4000 mAh
Oplaadtijd batterij (aanbevolen):	2 uur
Geschatte werktijd:	8 uur
Werkelijk werkzame bereik (aanbevolen):	0 - 25 meter (afhankelijk van omstandigheden)

IP64 - E9

Let op: aanbevolen laadstroom is 2,0 Amp / DC 5 V
(Y-type oplaadkabel kan alleen worden gebruikt voor het opladen van de batterij!).

INSTALLATIE EN GEBRUIK

Let op! Voor het eerste gebruik de batterijen volledig opladen. Daarna bij ieder gebruik eerst de batterij-capaciteit testen om er zeker van te zijn dat er voldoende energie in de batterijen zit.

- 1 Bevestig de verlichting door middel van de magneten aan de achterkant, op het stalen frame van de aanhanger.

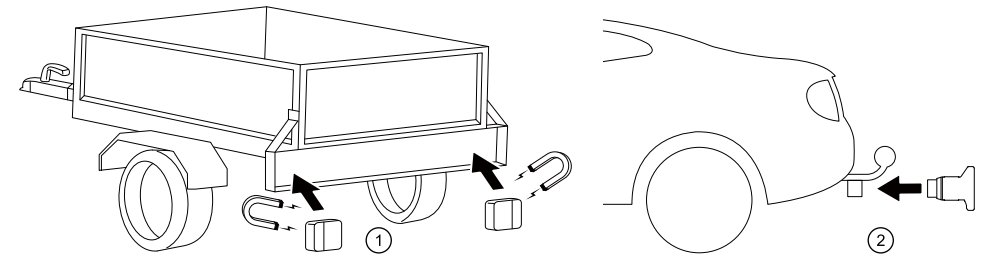

2 Steek de zender in de contactdoos van de auto.

3 Druk 4 à 5 seconden op de aan-/uitschakelaar van beide ontvangers, de LED-verlichting gaat branden.

Start de motor van de auto en zet de verlichting aan gedurende 5-8 seconden, zodat de draadloze ontvanger contact kan maken met de LED-verlichting.



BELANGRIJK

Bij gebruik van de zender met de 13-polige aansluiting, is het belangrijk dat het achterlicht altijd aan staat. De duur van de batterij is ca. 8 uur, maar kan variëren afhankelijk van rijstijl, wegen en weersomstandigheden.

BEDIENING LAMPEN

- 1 L: links, R: rechts.
- 2 Batterijcapaciteit-indicator.
- 3 Aan-/uitschakelaar: druk 4 à 5 seconden in om aan/uit te schakelen. Druk vervolgens de aan-/uitschakelaar 1 seconde in om de beschikbare batterijcapaciteit te controleren.
- 4 USB type-C oplaadpoort.
- 5 Magneet.



ONDERHOUD

- Het is noodzakelijk de batterij regelmatig volledig op te laden.
- Controleer voor elk gebruik de indicator van de batterijcapaciteit, en of de LED-verlichting van elke functie naar behoren werkt.
- Als de LED-lampenset niet in gebruik is dient deze op een droge plaats bewaard te worden.
- Als de LED-lampenset langere tijd niet in gebruik is, dienen de batterijen elke 3 maanden 2 uur opgeladen te worden.

AFMETINGEN

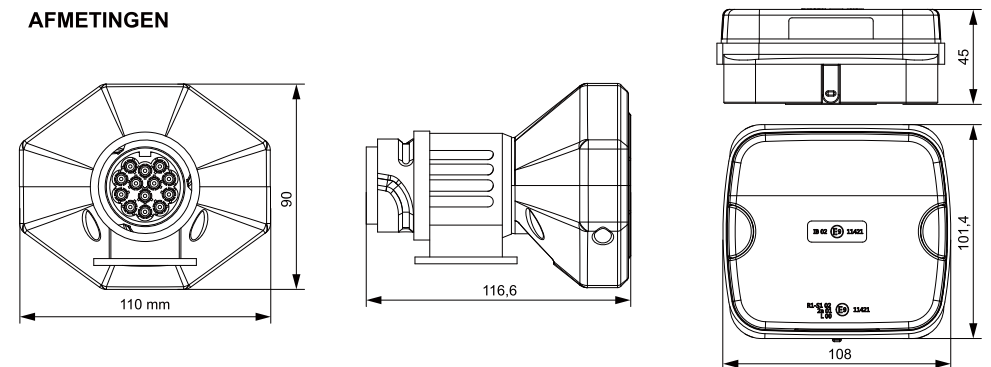

VERWIJDERING



- Sorteer alle verpakkingen voordat u ze weggooit.
- Breng karton, papierresten en plastic wikkels naar een inzamelpunt.
- Afgedankte apparaten horen niet in het huisvuil.



INHALT

- SICHERHEITSHINWEISE
- IM PAKET
- TECHNISCHE DATEN
- INSTALLATION UND VERWENDUNG
- WARTUNG
- ENTFERNUNG



SICHERHEITSHINWEISE

- Lesen Sie bitte die Bedienungsanleitung vor der Verwendung durch und bewahren Sie diese zum späteren Nachschlagen auf.
- Geben Sie dieses Produkt an Dritte nur mit der Bedienungsanleitung weiter.
- Außerhalb der Reichweite von Kindern aufbewahren.

IM PAKET

- 1 Sender mit 13-poligem ISO 11446 Stecker
- 2 Empfänger mit wiederaufladbarem Lithium-Akku
- 1 USB-Typ-C-Ladekabel (Y-Typ)



TECHNISCHE DATEN

Eingangsspannung:	DC 12 V
Bluetooth-Modulversion:	5.0
Bluetooth-Betriebsfrequenz:	2,4 GHz
Batterietyp und -menge:	2 x Lithium 21700 4000 mAh
Akkuladezeit (empfohlen):	2 Stunden
Geschätzte Arbeitszeit:	8 Stunden
Tatsächliche Reichweite (empfohlen):	0 - 25 Meter (je nach Bedingungen)

IP64 - E9

Hinweis: Der empfohlene Ladestrom beträgt 2,0 Ampere / DC 5 V (Y-Ladekabel kann nur zum Laden des Akkus verwendet werden!).

INSTALLATION UND VERWENDUNG

Bitte beachten! Laden Sie die Akkus vor dem ersten Gebrauch vollständig auf. Testen Sie nach jedem Gebrauch zuerst die Batteriekapazität um sicherzustellen, dass genügend Energie in den Batterien vorhanden ist.

- 1 Befestigen Sie die Beleuchtung mit den Magneten auf der Rückseite am Stahlrahmen des Anhängers.

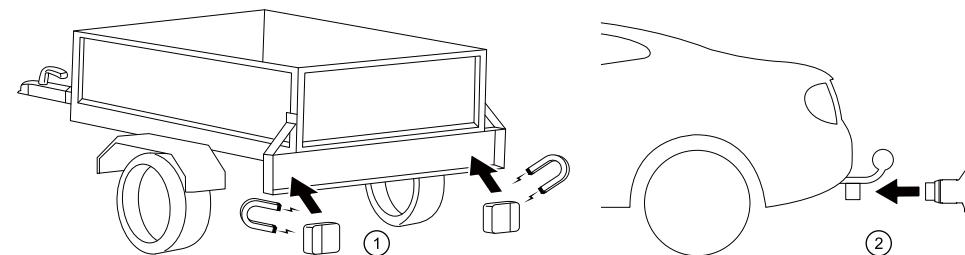

2 Stecken Sie den Sender in die Anhängersteckdose.

3 Drücken Sie den Ein-/Ausschalter für 4 bis 5 Sekunden. an beider Empfänger. Die LED-Beleuchtung geht an.

Starten Sie den Motor und schalten bitte das Licht 5-8 Sekunden ein, damit der Funkempfänger Kontakt mit der LED-Beleuchtung aufnehmen kann.



WICHTIG

Bei Verwendung des Senders mit 13-Pin-Anschluss ist es wichtig, dass das Rücklicht immer an ist. Der Accuverfügbarkeit beträgt ca. 8 Stunden, kann jedoch je nach Fahrstil, Straßen und Wetterbedingungen variieren.

KONTROLLE DER LAMPEN

- 1 L: links, R: rechts.
- 2 Batteriekapazitätsanzeige.
- 3 Ein-/Ausschalter: Zum Ein-/Ausschalten 4-5 Sekunden drücken. Wechsel: Drücken Sie dann den Ein-/Ausschalter 1 Sekunde, um die verfügbare Batteriekapazität zu überprüfen.
- 4 USB-Typ-C-Ladeanschluss.
- 5 Magnet.



WARTUNG

- Es ist notwendig, den Akku regelmäßig vollständig aufzuladen.
- Überprüfen Sie vor jedem Gebrauch die Batteriekapazitätsanzeige, und ob die LED-Beleuchtung in jeder Funktion ordnungsgemäß funktioniert.
- Wenn das LED-Lampenset nicht verwendet wird, sollte es an einem trockenen Ort aufbewahrt werden.
- Bei längerer Nichtbenutzung des LED-Lichtsets sollten die Akkus alle 3 Monate für 2 Stunden aufgeladen werden.

MESSUNGEN

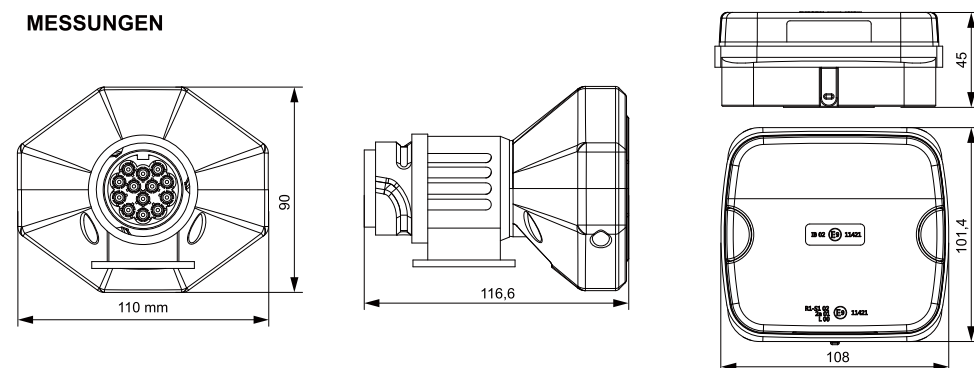

ENTSORGUNG

- Sortieren Sie alle Pakete, bevor Sie diese wegwerfen.
- Bringen Sie Karton, Papierreste und Plastikverpackungen in die zuständigen Sammelbehälter.
- Nicht mehr verwendete Geräte gehören nicht in den Haus-/ Restmüll!



CONTENTS

- SAFETY INSTRUCTIONS
- IN THE PACKAGE
- TECHNICAL DATA
- INSTALLATION AND USE
- MAINTENANCE
- REMOVAL



SAFETY INSTRUCTIONS

- Read the instruction manual before use and keep it for future reference.
- Include the instruction manual when passing this product on to third parties.
- Keep out of reach of children.

IN THE PACKAGE

- 1 transmitter with 13-pin ISO 11446 plug
- 2 receivers with rechargeable lithium battery
- 1 USB Type-C charging cable (Y-type)



TECHNICAL DATA

Input voltage:	DC 12 V
Bluetooth module version:	5.0
Bluetooth operating frequency:	2.4GHz
Battery type and quantity:	2 x Lithium 21700 4000 mAh
Battery charging time (recommended):	2 hours
Estimated working time:	8 hours
Actual operating range (recommended):	0 - 25 meters (depending on conditions)

IP64 - E9

Note: Recommended charging current is 2.0 Amp / DC 5 V (Y-type charging cable can only be used for battery charging!).

INSTALLATION AND USE

Pay attention! Fully charge the batteries before first use. After each use, test the battery capacity first to ensure that there is sufficient energy in the batteries.

- 1 Attach the lighting to the steel frame of the trailer using the magnets on the back.

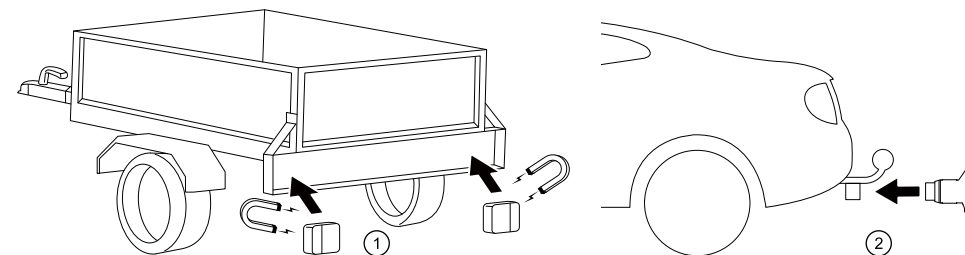

2 Plug the transmitter into the car socket.

- 3 Press the on/off switch for 4 to 5 seconds of both receivers, the LED lights up.

Start the car engine and turn on the lights for 5-8 seconds so that the wireless receiver can make contact with the LED lighting.



IMPORTANT

When using the transmitter with the 13-pin connection, it is important that the rear light is always on. Battery life is approximately 8 hours, but may vary depending on driving style, roads and weather conditions.

CONTROL LAMPS

- 1 L: left, R: right.
- 2 Battery capacity indicator.
- 3 On/off switch: press for 4-5 seconds to turn on/off to switch. Then press the on/off switch 1 second to check the available battery capacity.
- 4 USB type-C charging port.
- 5 Magnet.



MAINTENANCE

- It is necessary to fully charge the battery regularly.
- Before each use, check the battery capacity indicator, and whether the LED lighting of each function is working properly.
- When the LED lamp set is not in use, it should be stored in a dry place.
- If the LED light set is not in use for an extended period of time, the batteries should be charged for 2 hours every 3 months.

MEASUREMENTS

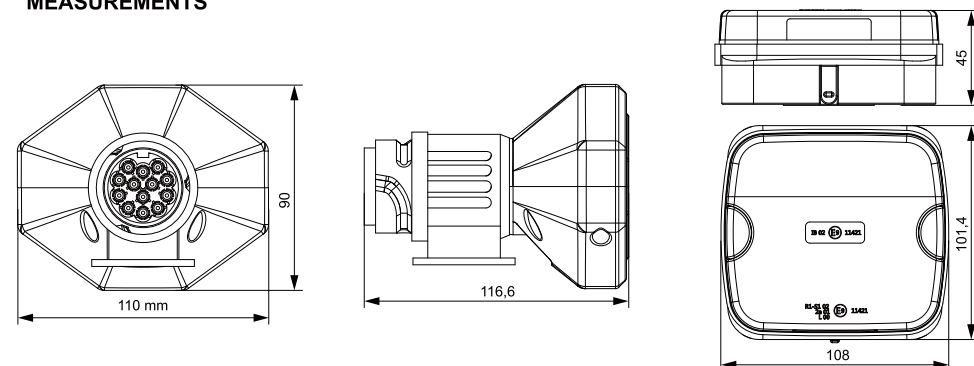

REMOVAL



Sort all packages before throwing them away. Take cardboard, paper scraps and plastic wrappers to a collection point. This product should not be disposed with other household waste.



CONTENU

- CONSIGNES DE SÉCURITÉ
- DANS LE PAQUET
- DONNÉES TECHNIQUES
- INSTALLATION ET UTILISATION
- ENTRETIEN
- ÉLIMINATION



CONSIGNES DE SÉCURITÉ

- Lisez le manuel d'instructions avant utilisation et conservez-le pour référence future.
- Incluez le manuel d'instructions lors de la transmission de ce produit à des tiers.
- Tenir hors de portée des enfants.

DANS LE PAQUET

- 1 émetteur avec fiche ISO 11446 7 broches
- 2 récepteurs avec batterie lithium rechargeable
- 1 câble de chargement USB Type-C (type Y)



DONNÉES TECHNIQUES

Tension d'entrée :	12 V CC
Version du module Bluetooth :	5.0
Fréquence de fonctionnement Bluetooth :	2,4 GHz
Type et nombre de piles :	2 x Lithium 21700 4000 mAh
Temps de charge de la pile (recommandé) :	2 heures
Temps de fonctionnement estimé :	8 heures
Plage de fonctionnement réelle (recommandée) :	0 - 25 mètres (selon les conditions)

IP64 - E9

Remarque : le courant de charge recommandé est de 2,0 A / 5 V CC
(Le câble de charge de type Y ne peut être utilisé que pour charger la pile !).

INSTALLATION ET UTILISATION

Faites attention ! Chargez complètement les piles avant la première utilisation. Après chaque utilisation, testez d'abord la capacité de la pile pour vous assurer qu'il y a suffisamment d'énergie dans les piles.

- 1 Fixez l'éclairage au cadre en acier de la remorque à l'aide des aimants situés à l'arrière.

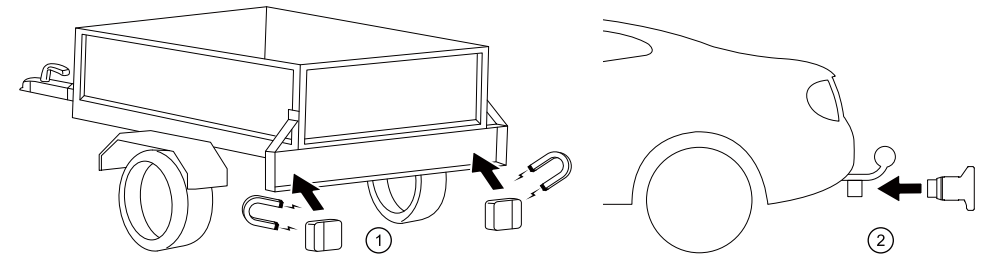

2 Branchez l'émetteur dans la prise de la voiture.

3 Appuyez sur l'interrupteur marche/arrêt des deux récepteurs pendant 4 à 5 secondes, la LED s'allume.

Démarrer le moteur de la voiture et allumer les lumières pendant 5 à 8 secondes pour que le récepteur sans fil puisse entrer en contact avec l'éclairage LED.



IMPORTANT

Lors de l'utilisation de l'émetteur avec la connexion à 7 broches, il est important que le feu arrière soit toujours allumé. L'autonomie de la batterie est d'environ 8 heures, mais peut varier en fonction du style de conduite, des routes et des conditions météorologiques.

LAMPES DE CONTROLE

- 1 L : gauche, D : droite.
- 2 Indicateur de capacité de la batterie.
- 3 Interrupteur marche/arrêt : appuyez pendant 4 à 5 secondes pour allumer/éteindre. Appuyez ensuite sur l'interrupteur marche/arrêt 1 seconde pour vérifier la capacité disponible de la batterie Chèque.
- 4 Port de charge USB de type C.
- 5 Aimant.



MAINTENANCE

- Il est nécessaire de régulièrement recharger complètement la batterie.
- Avant chaque utilisation, vérifiez l'indicateur de capacité de la batterie, et si l'éclairage LED de chaque fonction fonctionne correctement.
- Lorsque le kit des lampes LED n'est pas utilisé, il doit être stocké dans un endroit sec.
- Si le kit d'éclairage LED n'est pas utilisé pendant une période prolongée, les batteries doivent être chargées pendant 2 heures tous les 3 mois.

MESURES

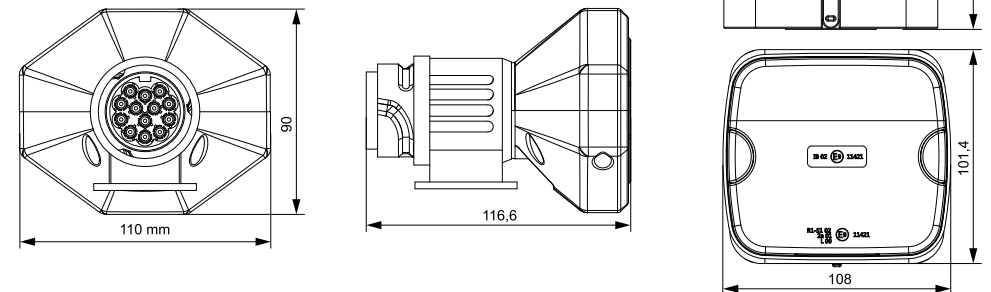

ÉLIMINATION

Triez tous les colis avant de les jeter. Apportez le carton, les chutes de papier et les emballages en plastique à un point de collecte. Les appareils mis au rebut n'ont pas leur place dans les déchets ménagers.

Art.n.r. 330499V01
PAT Europe B.V.
Haarspilt 1
1724 SG Oudkarspel
The Netherlands
info@pateurope.com
Model: 48.930-13
Ver. 01 - 2021

